



Het landschap van methodieken en tools voor 'blended learning'

Jos Fransen – Lector Teaching, Learning & Technology
SURF – SIG Blended Learning - 20-09-2017

definities van blended learning

‘blended learning’ of ‘blended teaching’

wat? → doel en inhoud van het leren

combineren van soorten leerprocessen

waar? → leren en relatie leeromgeving

combineren van drietal leeromgevingen

hoe? → instrumentatie van leerproces

combineren van didactische aanpakken

blended learning en flexibilisering

studentgerichte of doelgroepgerichte combinatie van leren in het onderwijsinstituut, in de beroepspraktijk en in de digitale omgeving

onderwijs
instituut

beroeps
praktijk

digitale
omgeving



grensvervaging: seamless learning



reflectie op methodieken en tools

A photograph of a classroom. A teacher in a dark shirt is standing at the front, pointing upwards with his right hand. He is facing a group of students. Some students are wearing white traditional headwear. In the foreground, several students are seated at desks, each with a computer monitor. The background features a chalkboard with some writing and a drawing of a laptop. The overall setting is a typical classroom environment.

instrumentele benadering [technologie]

→ gericht op de te behalen leerdoelen

→ gericht op gewenste leeractiviteiten

→ gericht op het proces van ontwerpen

verschijningsvormen van leren

positie van de student

leren van
verschillende
perspectieven

leren van
feedback

leren van
informatie

individuele
zelfstudie

leren via
experts

samenwerkend
leren

functie van de
leeromgeving

distributie

interactie

samenwerken

individuele zelfstudie

A photograph of a young woman with long, wavy brown hair and black-rimmed glasses. She is resting her head on her right hand, looking down at a document. The background is a library or study area with stacks of books, including one titled 'JANE AUSTEN'. A document in the foreground is from Monash University, dated Semester 2, 2009, for the course 'AFW3041 AUDITING AND ASSURANCE', and it is a 'REVISION LECTURE' document. The overall lighting is warm and focused on the student.

zelf de nieuwe kennis verbinden aan voorkennis

interne dialoog → verandering cognitief schema

instrumentatie bij zelfstudie

A person's hands are shown holding a smartphone. The screen displays a social media feed with various posts, including a large image of a bowl of food. The background is dark, and the lighting is focused on the phone and hands.

variatie in leerbronnen [media] en ondersteuning

tijd- en plaatsonafhankelijk studeren [flexibiliteit]

sturing van leerproces via 'scripting' en zelftesten

leren via experts

A photograph of a classroom where a male teacher in a pink shirt is leaning forward, smiling and gesturing with his hands towards a group of young students. The students are seated at wooden desks, wearing white school uniforms. The classroom has several windows in the background, and the overall atmosphere is bright and engaged.

leren denken en handelen als een professional

afstemming op conceptueel model van expert

instrumentatie bij leren via experts

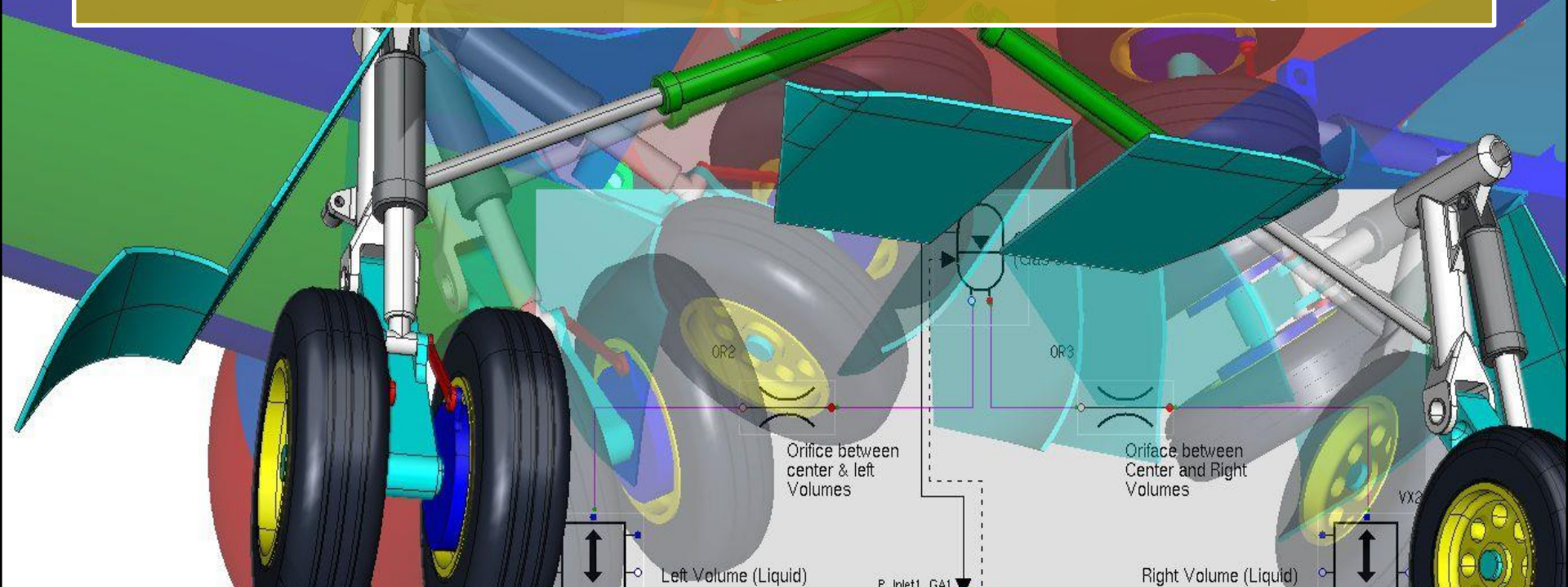

verwijzing naar bronnen in relatie tot feedback

uitgewerkt voorbeeld 'just-in-time' beschikbaar

denken en handelen als professional in simulatie

samenwerkend leren

A group of seven people, mostly young women, are gathered in a field during autumn. They are dressed in outdoor clothing like jackets and sweaters. Some are standing and talking, while others are sitting on the ground. The background shows a line of trees with some autumn-colored leaves and a blue sky with light clouds. The overall scene suggests a collaborative learning or outdoor activity.

inbreng van meerdere perspectieven bij leertaak

van kennisconstructie tot productontwikkeling

instrumentatie bij samenwerken



communicatie ondersteunen op beide niveaus

discussie en uitwisseling van tussenproducten

delen/publiceren van resultaten samenwerking

ontwerpmodel blended learning

Leerpraktijk [of fase]

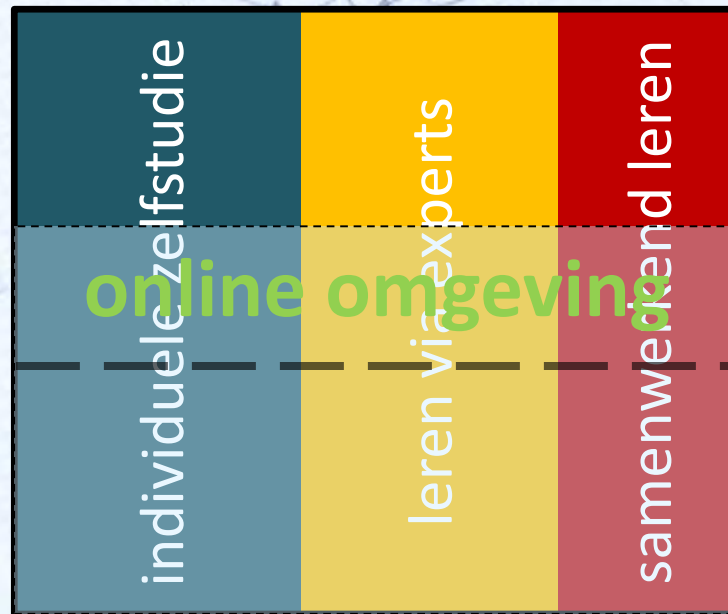
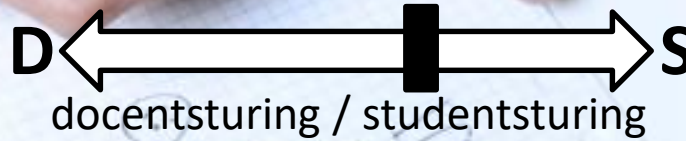

tijdsduur leerpraktijk

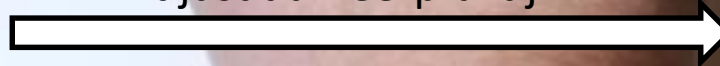

scripting van leerprocessen



script → beschrijving van volgorde activiteiten

voordeel → reductie van cognitieve belasting

doel → internalisering gekoppeld aan 'fading'

effect → transformatie van het interne script

niveaus bij scripting [typering]

social scripting → gewenste soorten interactie

social script → wie interacteert waar met wie?

cognitive scripting → inhoud van de interactie

cognitive script → waar gaan interacties over?

effectiviteit → social script en cognitive script

scripting en zelfregulering

scripting → ontwikkelen van de zelfregulering

aanpak → van externe naar interne regulering

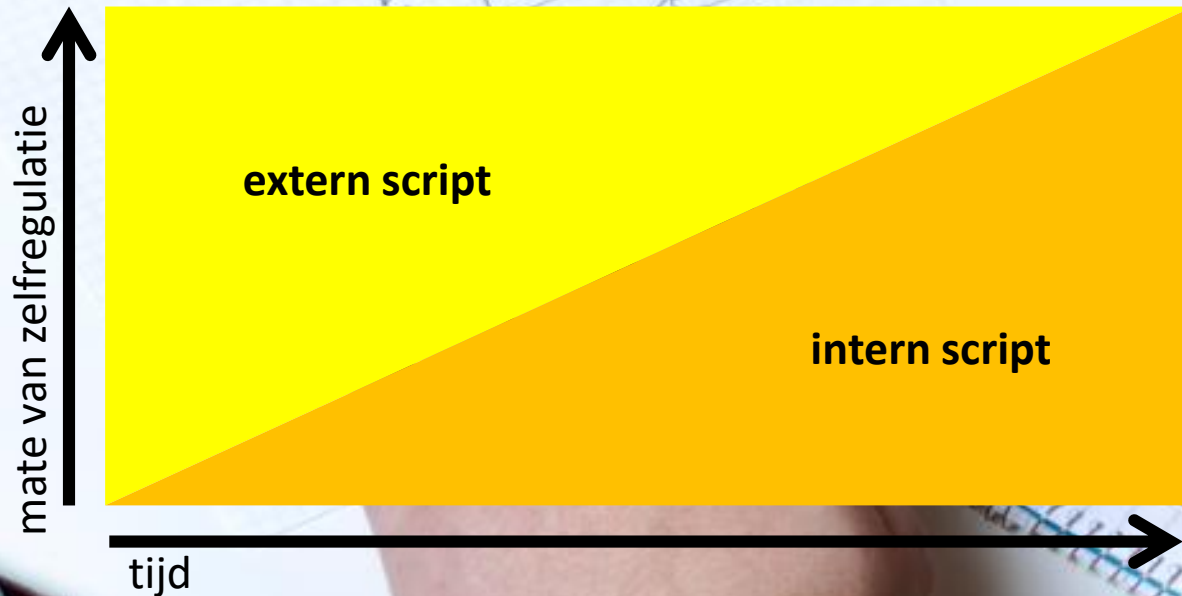

dialogoog in leerpraktijken (Laurillard, 2004)

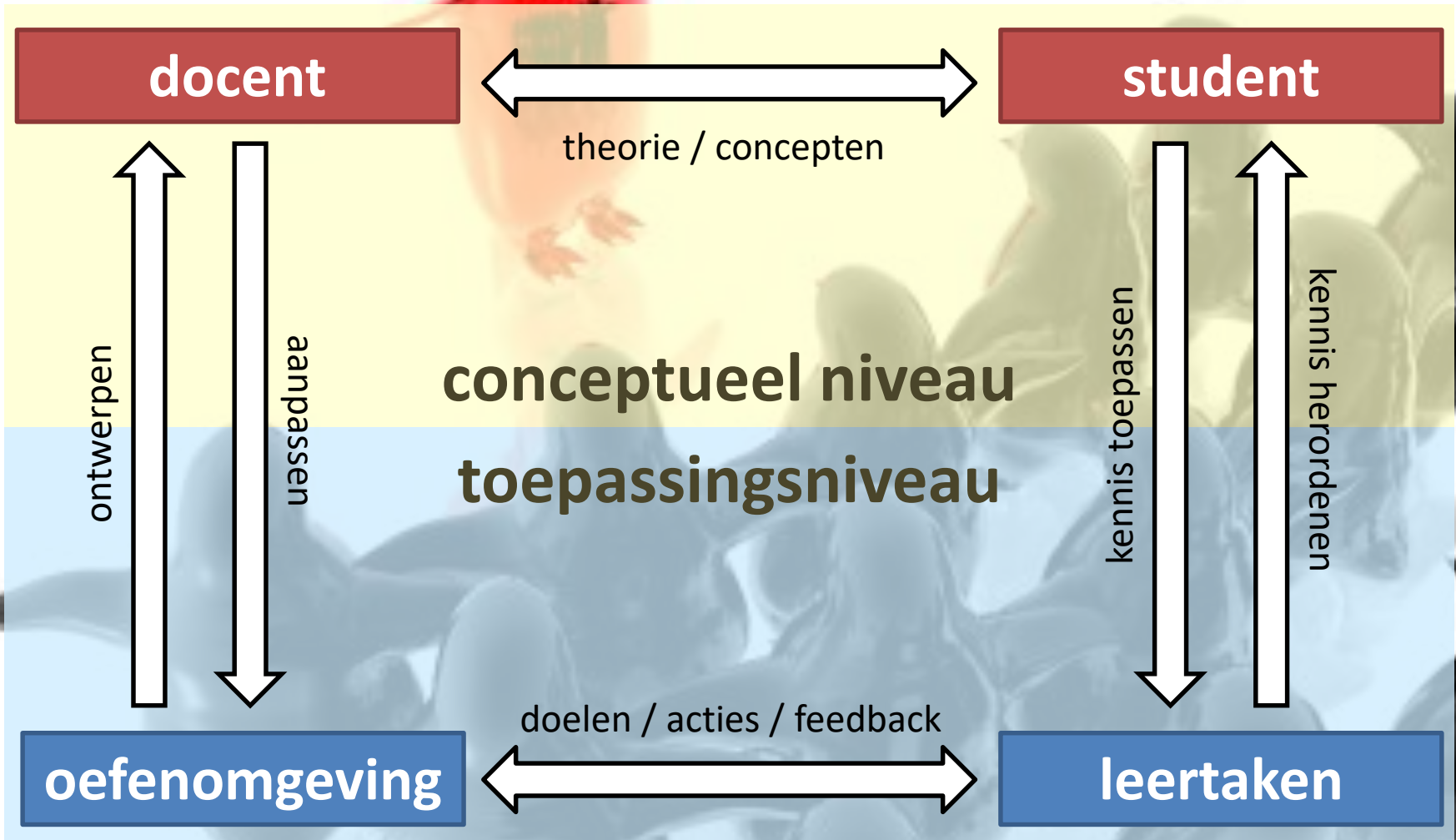

theorie-praktijk cyclus

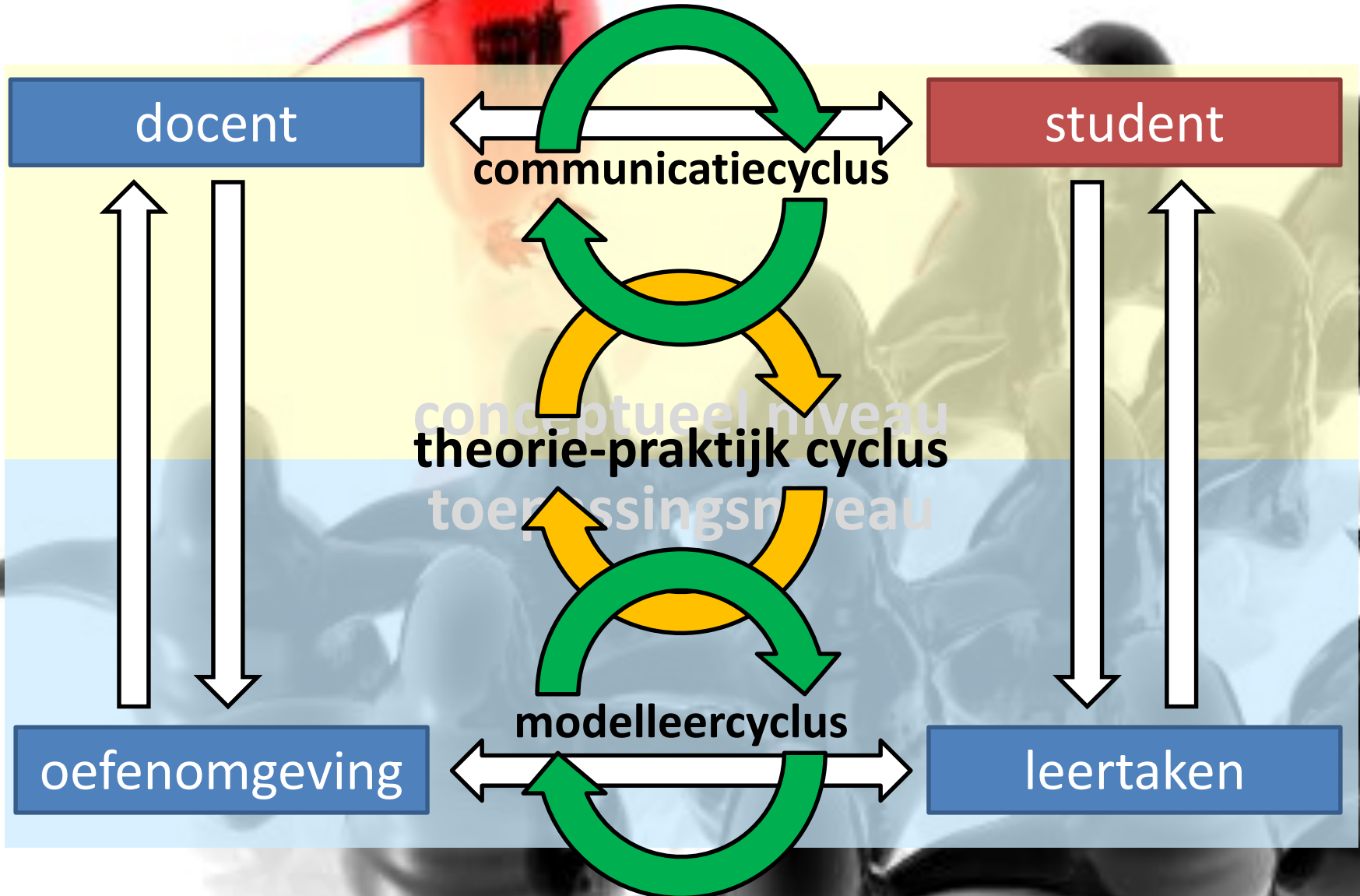

model bij samenwerkend leren

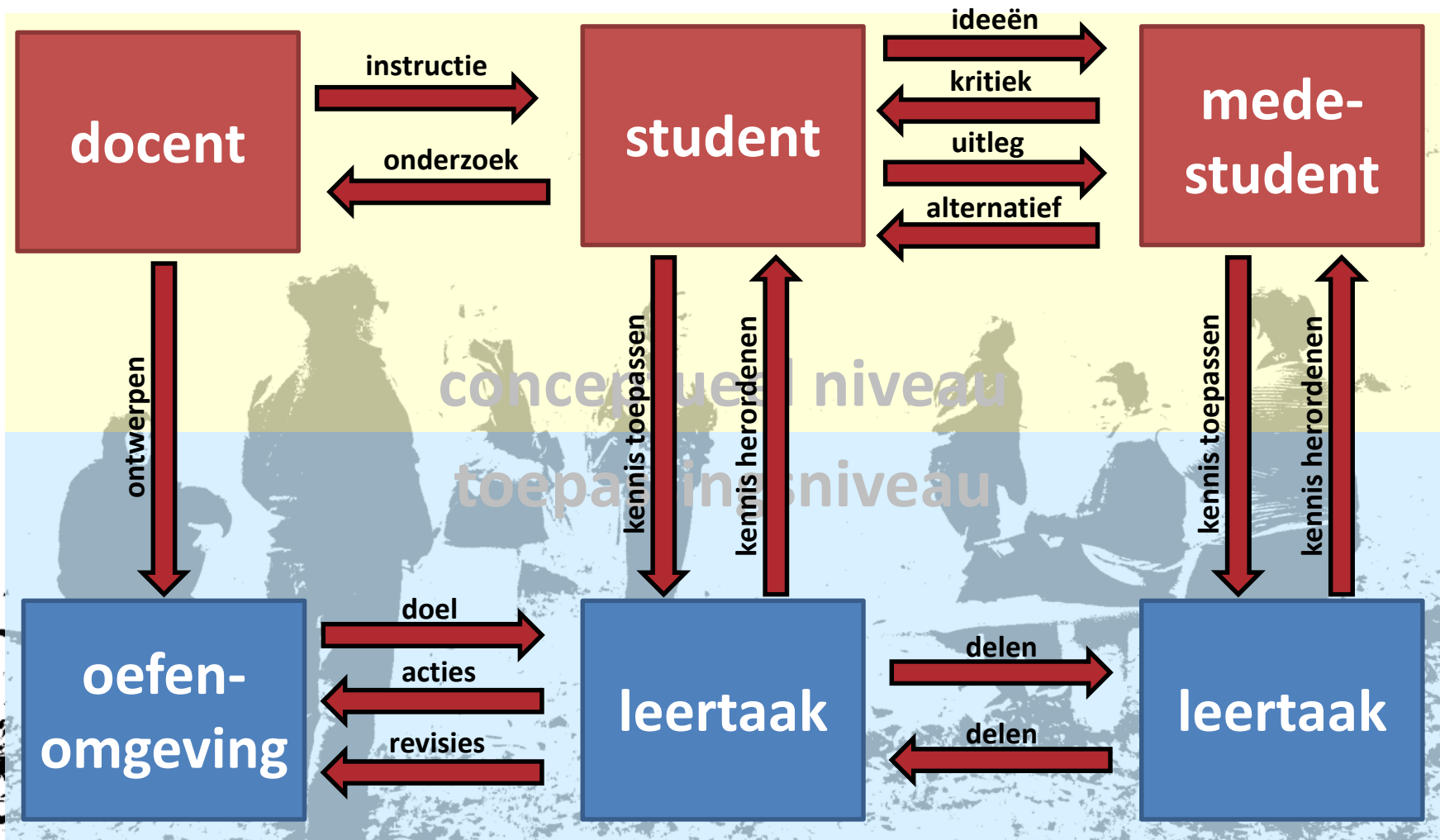

Argue-Graph Script

(Kobbe et al., 2007)

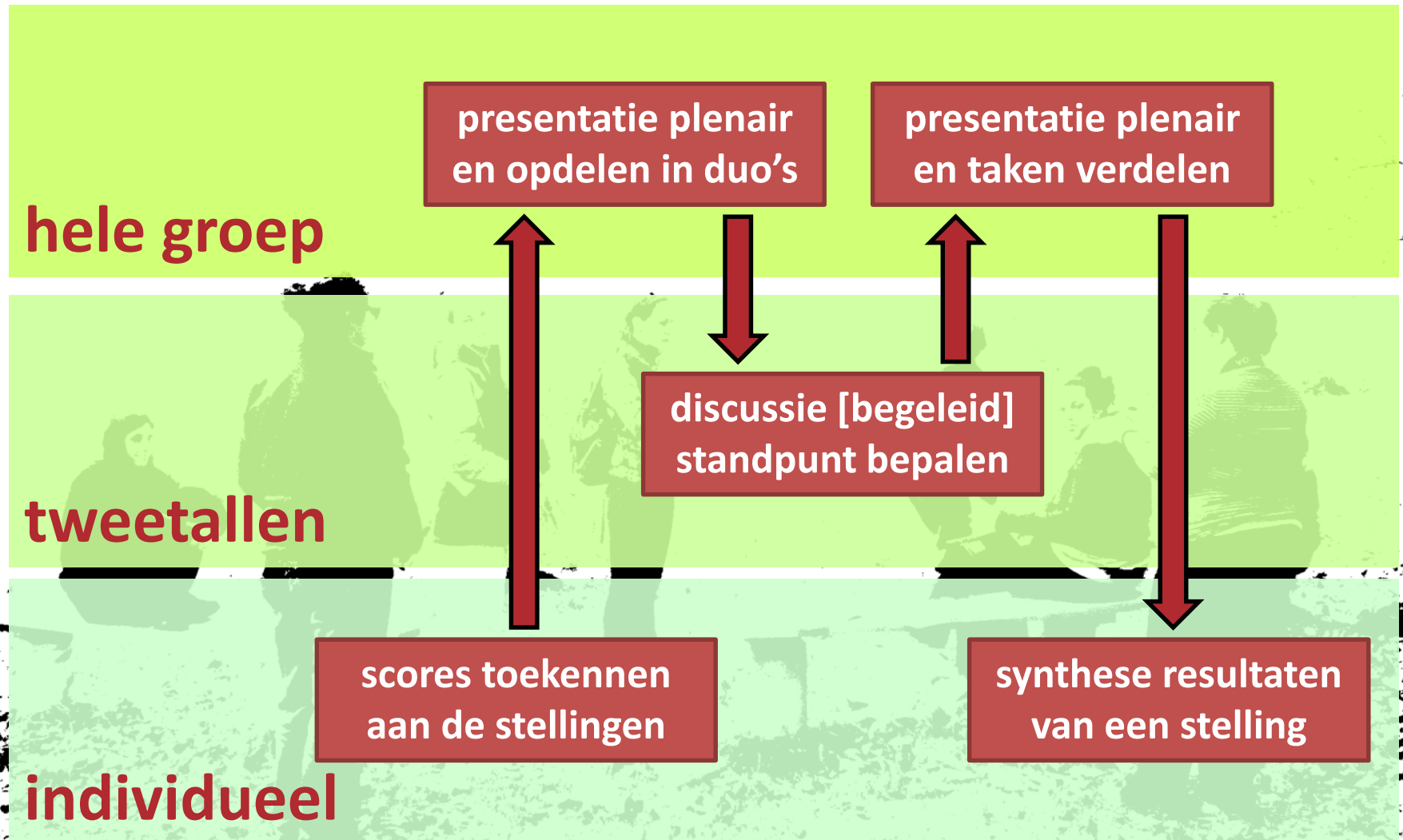

scripting van peerreview

wanneer → in welke fase van een leerpraktijk?

wat → waarop wordt peerfeedback gevraagd?

waarom → wat is het doel van de peerreview?

wie → wie geeft feedback op wie? [organisatie]

wijze → welke vorm heeft de (peer)feedback?

waar → in welke omgeving? [f2f en/of digitaal]

waarmee → welke type ondersteuning is nodig?

niveau van complexiteit



Bloom's Taxonomy [revised version]

scripting van peerreview [animatie]

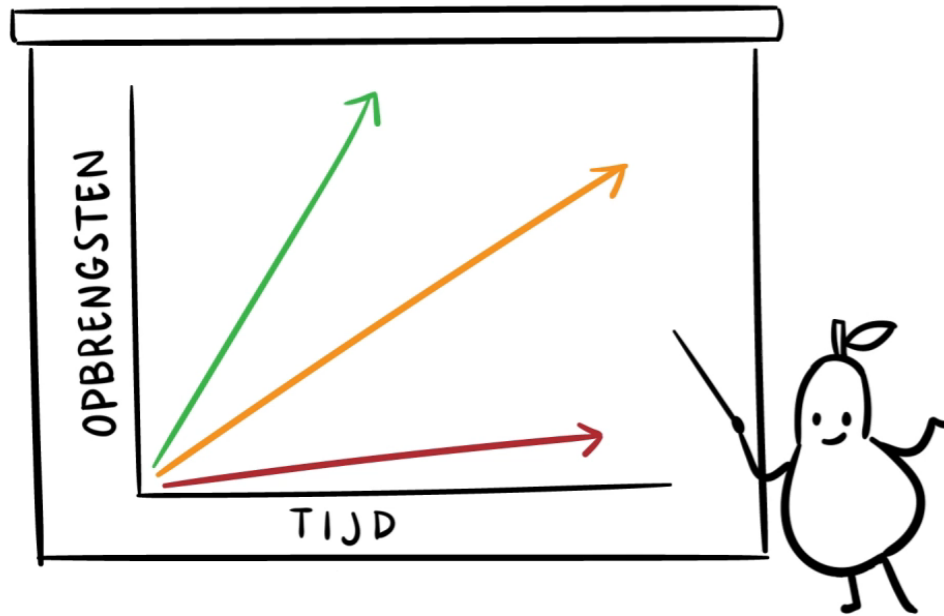

ontwerpen van blended learning

Een heuristiek voor het ontwerpproces, ofwel een set vragen over leerdoelen, kenmerken van studenten en context, en de gewenste leeractiviteiten en toetsing om te bepalen welke interacties waar plaatsvinden met welke actoren, en hoe ze ondersteund worden.

Een aanpak voor het ontwerpproces die koerst op eigenaarschap en de kans vergroot van acceptatie en duurzame implementatie van het ontwerp voor blended learning [docentontwerpteams].

jos.fransen@inholland.nl
www.inholland.nl/tlt